

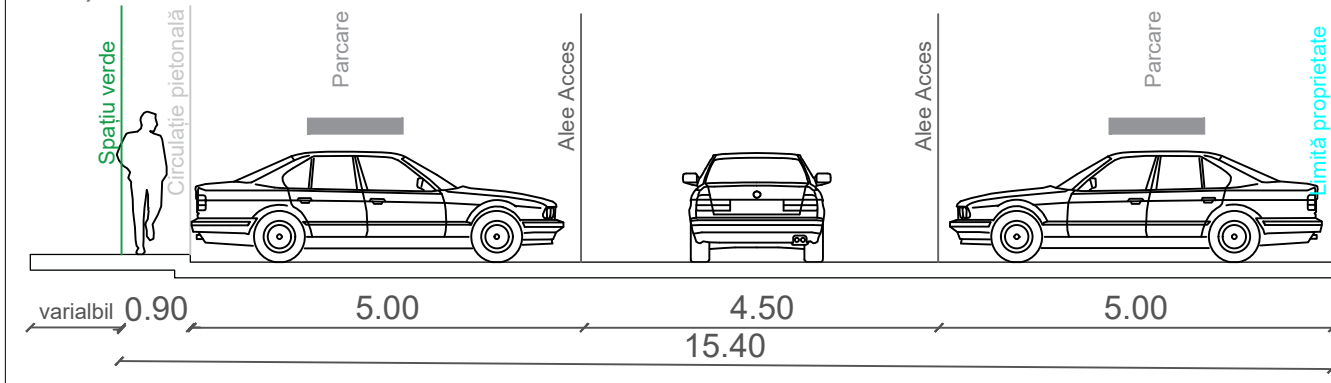

LEGENDĂ

- LIMITE**
- Limită studiu/ lot generator P.U.D.
 - Limita lotului cf. plan cadastral OCPI
 - Limita UTR
 - Edificabil maxim admis
- CIRCULAȚII ȘI ACCESE**
- Circulații carosabile
 - Circulații pietonale
 - Parcare
 - Acces carosabil
 - Acces pietonal
- FUNȚIUNI EXISTENTE**
- Locuire individuală
 - Locuire colectivă
 - Comerț și servicii
 - Depozitare
 - Spațiu verde
 - Teren liber
 - Contur subsol
 - Contur parter
 - Contur etaje 1-3
 - Contur etajul 4
- REGIM DE ÎNĂLȚIME**
- P-P+1
 - P+2-P+4
 - P+5-P+8
 - +P+9
- REGLEMENTĂRI RLU P.U.G.**
 POTmax = 70%
 CUTmax = 3
- REGLEMENTĂRI PROPUSE**
 POTmax = 70%
 CUTmax = 3
- Curte de lumină

Secțiune Alee Acces - Profil transversal B - B'



ELABORATOR PLAN URBANISTIC ZONAL		TITLU PROIECT	
 SC AALAN URBANISM SI ARHITECTURA SRL Str. Aurel Vlaicu 585/ CUI 44558972, J13/2300/2021 telefon : 0722558721		PLAN URBANISTIC DE DETALIU	
PR.NR. 9/2024		DATA IANUARIE 2025	
BENEFICIAR	AMPLASAMENT	FAZA	TITLU PLANȘĂ
S.C. PURPLE TECHNOLOGIES S.R.L.	Strada Profesor Ion Maiorescu nr.61, sector 2, municipiul București	P.U.D.	REGLEMENTĂRI URBANISTICE
ȘEF PROIECT	PROIECTAT	DESENAT	NR.PLANȘĂ
dr. urb. Serin Geambazu	dr. urb. Serin Geambazu drd. urb. peis. Alexandra Ivănescu	drd. urb. peis. Alexandra Ivănescu	3.1
VERIFICAT	Revizuit manual	DA / NU	SCARA
dr. urb. Serin Geambazu			1/250

"COPYRIGHT ! In conformitate cu art.39 din Regulamentul privind dobândirea dreptului de semnatura pentru documentatiile de amenajarea teritoriului si de urbanism, aprobat prin HG nr.1519 / 2004, acest proiect este proprietatea intelectuala a societatii SC AALAN URBANISM SI ARHITECTURA SRL. SRL. Instrainarea, multiplicarea sau folosirea cu alta destinatie decat cea prevazuta in contract a planselor sau soft-urilor aferente, intra sub incidenta legii dreptului de autor"